

8530
BTU/h (2500 W)

53 dB

noční režim

3 rychlosti

váha
33 kg

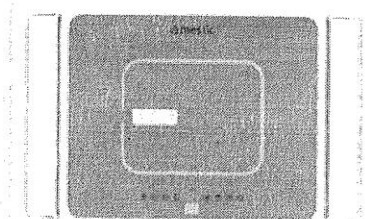

Návod k obsluze CZ

SMART ADVENTURE

Návod k obsluze (CZ)

Několik slov o vaší nové klimatizační jednotce	3
Bezpečnostní opatření	4
Elektrická data	6
Technické údaje	7
Elektrické schéma	8
Obsah balení	9
Popis dílů	10
Obsluha bezdrátového dálkového ovladače	11
Představení tlačítek na dálkovém ovladači	12
Ovládací panel	15
Mobilní aplikace	16
Pokyny k instalaci	17
Krok 1 - nalepení těsnícího pásu a houbového těsnění na venkovní jednotku	17
Krok 2 - výběr místa instalace a instalace střešní klimatizace	18
Krok 3 - montáž venkovní jednotky	21
Krok 4 - instalace stropní sestavy	22
Krok 5 - elektrické vedení	24
Krok 6 - dokončení instalace	26
Demontáž	27
Průvodce řešením problémů	28
Chybové kódy	29
Činnosti běžné údržby	30

NĚKOLIK SLOV O VAŠÍ NOVÉ KLIMATIZAČNÍ JEDNOTCE

Děkujeme, že jste si vybrali klimatizaci pro rekreační vozidla. Tato příručka vám poskytne všechny informace pro instalaci, provoz a údržbu. Udělejte si pár minut a zjistěte, jak ze své nové klimatizace vytěžít maximum z komfortu chlazení a ekonomického provozu. Ušchovejte si prosím tento návod dobře pro budoucí použití. Všepólový odpojovač se vzdáleností kontaktů alespoň 3 mm ve všech pólech by měl být zapojen do pevné kabeláže. Stejně tak jistič s kapacitou 10A. Jistič by měl obsahovat funkci magnetického a tepelného spouštění, aby mohl chránit před zkratem a přetížením.

VAROVÁNÍ

- Tento spotřebič není určen pro použití osobami (včetně dětí) se sníženými fyzickými, smyslovými nebo duševními schopnostmi nebo nedostatečnými zkušenostmi a znalostmi, pokud na ně nedohlží osoba odpovědná za jejich bezpečnost nebo jim nebyly poskytnuty instrukce ohledně používání spotřebiče. Děti by měly být pod dohledem, aby bylo zajištěno, že si se spotřebičem nebudou hrát.
- Tento spotřebič mohou používat děti ve věku od 8 let a starší, osoby se sníženými fyzickými, smyslovými nebo duševními schopnostmi nebo nedostatkem zkušeností a znalostí, pokud jsou pod dohledem nebo jsou poučeny o používání spotřebiče bezpečným způsobem a chápou případná rizika.
- Děti si se spotřebičem nesmí hrát.
- Čištění a uživatelskou údržbu nesmějí provádět děti bez dozoru.
- Pokud uniká chladivo nebo je vyžadováno jeho vypuštění během instalace, údržby nebo demontáže, měli by s přístrojem zacházet certifikovaní odborníci v souladu s místními zákony a předpisy.

BEZPEČNOSTNÍ OPATŘENÍ PŘI INSTALACI

VAROVÁNÍ:

- Dodržujte všechny normy a nařízení.
- Nepoužívejte poškozený nebo nestandardní napájecí kabel.
- Ujistěte se, že kabely jsou řádně izolovány a chráněny proti oděru.
- Při instalaci a údržbě buďte opatrní. Vyhněte se nesprávné obsluze, aby nedošlo k úrazu elektrickým proudem, nehodám a jiným haváriím.
- Před zapnutím jednotky rukou otevřete vodorovnou žaluzii vnitřní jednotky, jinak nebude moci proudit studený vzduch ven a na horizontální žaluzii bude kondenzovaná voda.
- Spotřebič obsahuje hořlavý plyn R290.
- Mějte na paměti, že chladiva mohou být bez zápachu.
- Spotřebič musí být instalován, provozován a skladován v místnosti s podlahovou plochou větší než 4 m².
- Spotřebič musí být skladován bez trvale zapnutých zdrojů vznícení. (Například: otevřený oheň, zapnutý plynový spotřebič nebo zapnutý elektrický ohříváč.)
- Spotřebič musí být skladován tak, aby nedošlo k jeho mechanickému poškození.
- Udržujte všechny ventilační otvory volné.
- K urychlení procesu odmrzování nebo čištění nepoužívejte jiné prostředky, než jaké doporučuje výrobce.
- Pokud je nutná oprava, kontaktujte nejbližší autorizované servisní středisko. Jakékoli opravy prováděné nekvalifikovaným personálem mohou způsobit nebezpečné situace.

Rozsah pracovních teplot

Doporučený rozsah pracovních teplot: -5 ~ 46°C. (topení: -5~24°C/chlazení: +18 ~ 46°C). Venkovní jednotka může přestat fungovat kvůli různým druhům ochrany v rámci rozsahu pracovních teplot.

Výběr místa instalace

Základní požadavky

Instalace jednotky na následujících místech může způsobit poruchu (v případě nutnosti se poraďte s místním prodejcem):

1. Místa se silnými zdroji tepla, výpary, hořlavým nebo výbušným plynem nebo těkavými předměty šířícími se vzduchem.
2. Místa s vysokofrekvenčními zařízeními (jako je svářečka, lékařské vybavení).
3. Místa v blízkosti pobřeží.
4. Místa s olejem nebo výpary ve vzduchu.
5. Místa se sířeným plynem.
6. Jakémukoli jinému místu se zvláštními okolnostmi.
7. Tato klimatizační jednotka se používá pouze pro vozidlo bez konkávního a konvexního povrchu na jeho střeše.
8. Vypněte provoz této klimatizační jednotky při startování vozidla nebo za jeho jízdy.
9. Nedovolte napájení klimatizační jednotky napájecím zdrojem vozidla.

Požadavky na klimatizaci

1. Vstup vzduchu do klimatizace by měl být umístěn daleko od překážek a do blízkosti výstupu vzduchu nepokládejte žádné předměty. V opačném případě to ovlivní odvod tepla z potrubí.
2. Vyberte místo, kde hluk a vzduch vycházející z venkovní jednotky neovlivní okolí.
3. Snažte se ji umístit co nejdále od zářivky.
4. Spotřebič nesmí být instalován v koupelně.

Bezpečnostní opatření při instalaci

Požadavky na elektrické připojení

Bezpečnostní opatření

1. Při instalaci jednotky je třeba dodržovat bezpečnostní předpisy pro práci s elektřinou.
2. V souladu s místními bezpečnostními předpisy používejte schválený napájecí obvod.
3. U spotřebičů s uchycením typu Y, je potřeba dodržet následující pokyny. Pokud je napájecí kabel poškozen, musí jej vyměnit výrobce, jeho servisní zástupce nebo podobně kvalifikované osoby, abyste se vyhnuli nebezpečí.
4. Správně připojte fázový vodič, nulový vodič a zemnicí vodič elektrické zásuvky.
5. Před zahájením jakékoli práce související s elektřinou nezapomeňte odpojit napájení.
6. Před dokončením instalace nezapojte elektrické napájení.
7. Klimatizace je elektrický spotřebič první třídy. Musí být správně uzemněn, a to se specializovaným uzemněním zařízení od odborníka. Prosím, ujistěte se, že tomu tak je.
8. Žlutozelený vodič nebo zelený vodič v klimatizaci je zemnicí vodič, který nelze použít pro jiné účely.
9. Odpor uzemnění by měl odpovídat národním předpisům o elektrické bezpečnosti.
10. Spotřebič musí být instalován v souladu s národními předpisy pro elektroinstalaci.

ELEKTRICKÁ DATA

1. Veškerá kabeláž musí být v souladu s místními a národními elektrickými předpisy. Veškerou kabeláž musí instalovat kvalifikovaní elektrikáři. Máte-li jakékoli dotazy k následujícím pokynům, obraťte se na kvalifikovaného elektrikáře.
2. PŘED instalací a provozem této jednotky zkontrolujte dostupné napájení a vyřešte případné problémy s kabeláží.
3. Tato klimatizace je navržena tak, aby fungovala z 220-240V AC, 50Hz, jednofázového napájení.
4. Schémata zapojení jsou umístěna na krytu ovládací skříňky. Schémata zapojení montážní jednotky jsou umístěna na stropním panelu.
Pokud je napájecí kabel poškozen, musí jej vyměnit výrobce, jeho servisní zástupce nebo podobně kvalifikovaná osoba, aby se předešlo nebezpečí.
Elektrické schéma může být změněno bez předchozího upozornění. Podívejte se, které z nich na jednotce.

TECHNICKÉ ÚDAJE

Model	RTA2500L	Vstupní proud topení	4.4A
Funkce	chlazení a topení	Příkon chlazení	1118W
Chladicí kapacita	8530 BTU (2500W)	Příkon topení	1135W
Topný výkon	9383 BTU (2750W)	Třída izolace	IPX4
Proudění vzduchu	350 m ³ /h)	Čistá hmotnost (vnitřní/vnější)	3/33kg
Chladivo	R290 (220g)	Rozměry vnitřní jednotky	67×52.3×5cm
Napětí	230V (50 Hz)	Rozměry venkovní jednotky	96×58.5×25.9cm
Vstupní proud chlazení	4,3A		

ELEKTRICKÉ SCHÉMA

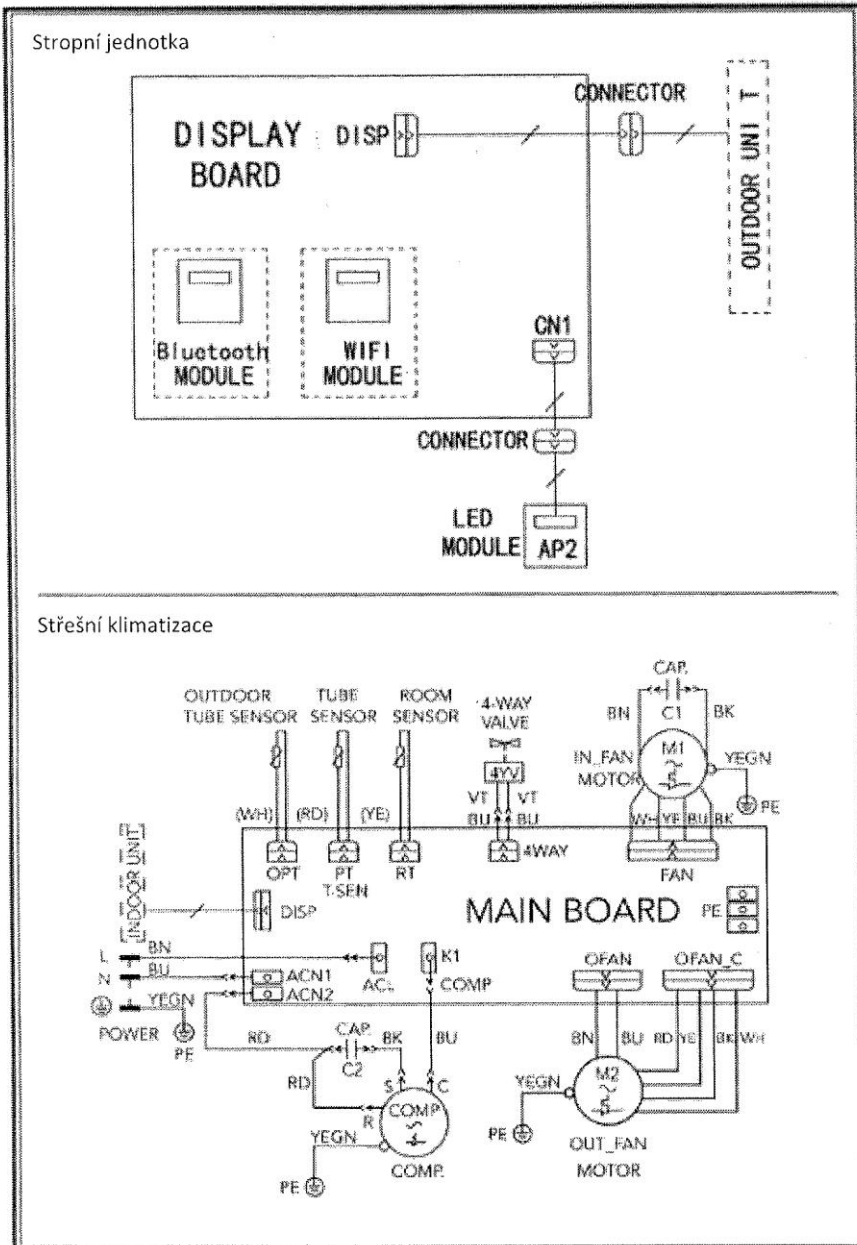

OBSAH BALENÍ

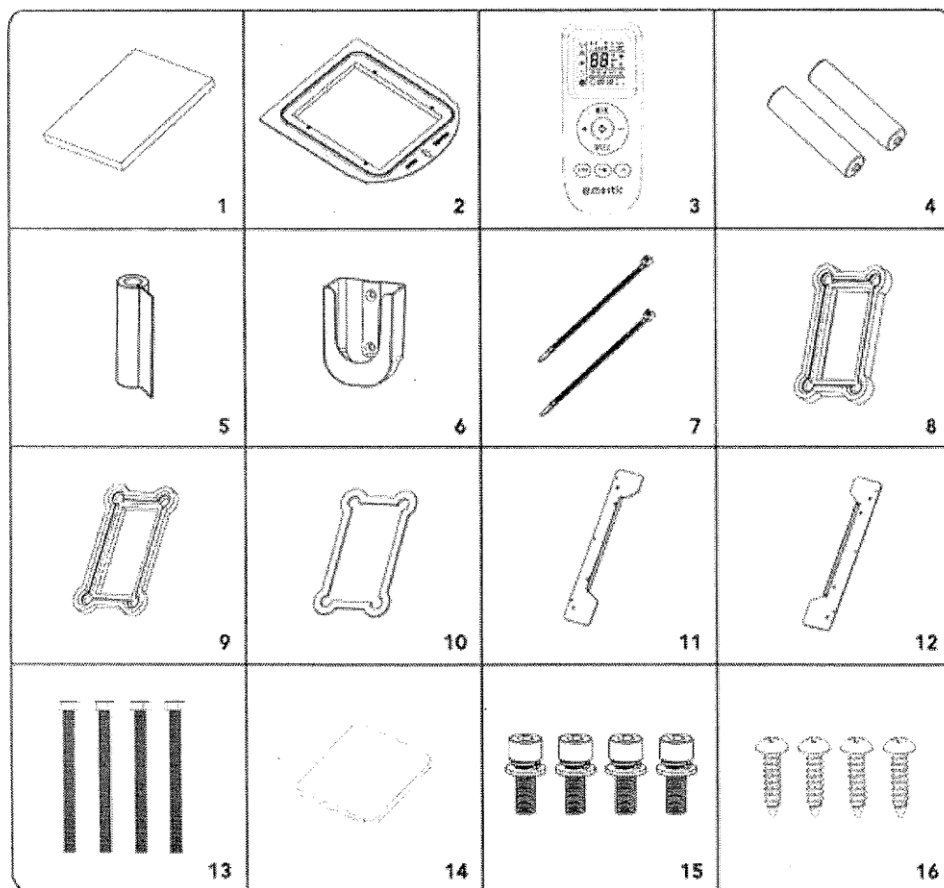

1. Návod k obsluze (1)
2. Montážní deska (1)
3. Dálkový ovladač (1)
4. Baterie (AAA 1.5V) (2)
5. Izolační páska (1)
6. Držák dálkového ovladače (1)
7. Stahovací pásky (2)

8. Pěnové těsnění (20mm) (3)
9. Pěnové těsnění (10mm) (2)
10. Houbové těsnění (4)
11. Sestava levé montážní desky (1)
12. Sestava pravé montážní desky (1)
13. Šrouby M6X75 (4)
14. Houbová podložka (3)

15. Šrouby MSX12 (4)
16. Samořezné šrouby ST4X20 (4)

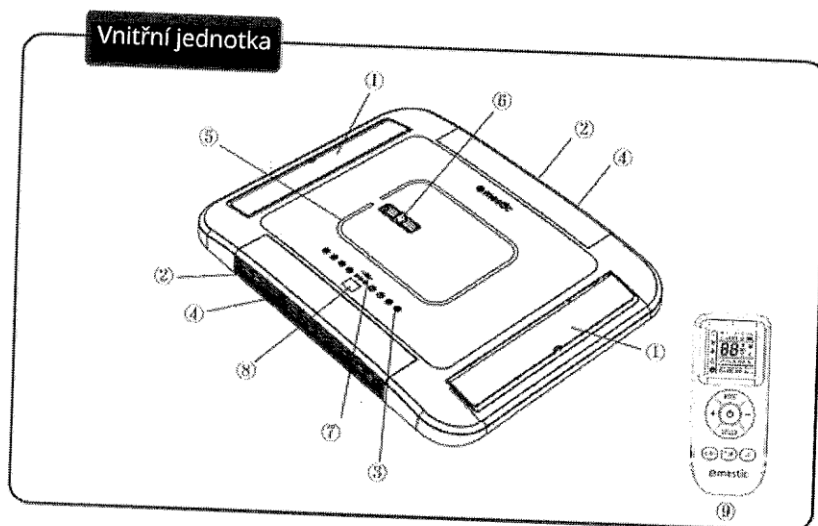

- ① Vzduchová mřížka ② Mřížka pro přívod vzduchu ③ Ovládací panel ④ Filtrační soustava ⑤ LED indikátor
 ⑥ Ovládací rukojeť ⑦ Přijímací dálkového ovladače ⑧ Nastavení teploty ⑨ Dálkový ovladač

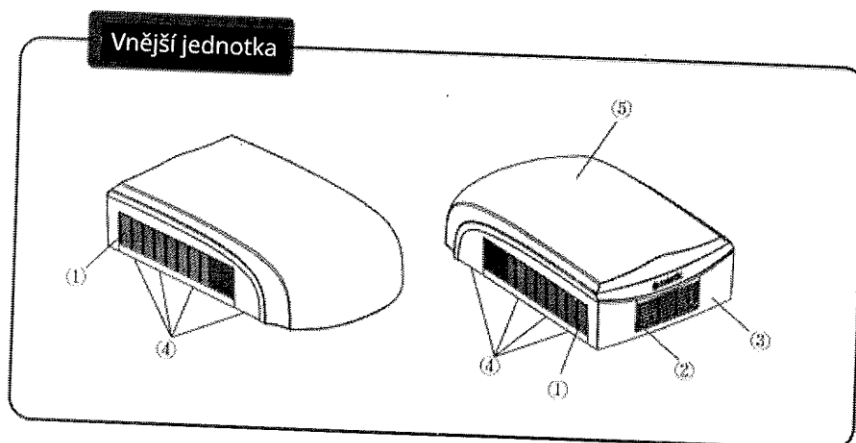

- ① Mřížka pro přívod vzduchu ② Vzduchová mřížka ③ Šasi ④ Odvodňovací vývod ⑤ Vnější kryt

DŮLEŽITÉ

Skutečné produkty se mohou od výše uvedené grafiky lišit, viz skutečné produkty.

Obsluha bezdrátového dálkového ovladače

Tlačítka

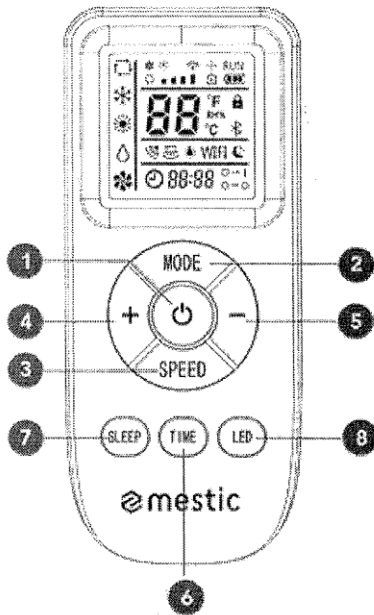

1. Tlačítko zapnutí / vypnutí
2. Tlačítko režim
3. Tlačítko ventilátoru
4. Tlačítko "+"
5. Tlačítko "-"
6. Tlačítko časovače
7. Tlačítko nočního režimu
8. Tlačítko LED osvětlení

Ikony na displeji

	Rychlost ventilátoru
	Signál
	Automatický režim
	Režim chlazení
	Režim topení
	Režim ventilátoru
	Noční režim
	Osvětlení
	Teplota
	Čas
	Zapnutí / vypnutí časovače

PŘEDSTAVENÍ TLAČÍTEK NA DÁLKOVÉM OVLADAČI

Note:

- Po zapnutí napájení klimatizace vydá zvuk a rozsvítí se indikátor provozu „RUN“. Nyní můžete ovládat klimatizaci pomocí dálkového ovladače.
- Když je napájení zapnuté, při každém stisknutí tlačítka na dálkovém ovladači jednou blikne ikona signálu “” na dálkovém ovladači. Klimatizace vydá zvuk, což znamená, že signál byl odeslán do klimatizace.

1. Tlačítko zapnutí / vypnutí

- Stisknutím tohoto tlačítka zapnete klimatizaci. Dalším stisknutím tohoto tlačítka klimatizaci vypnete.

2. Tlačítko režim

- Stisknutím tlačítka vyberete požadovaný provozní režim

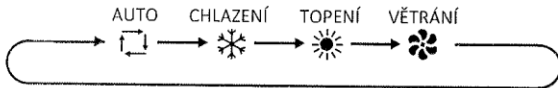

- V režimu „AUTO“ bude klimatizace automaticky fungovat podle okolní teploty. Nastavenou teplotu nelze změnit a nebude zobrazena. Stisknutím tlačítka „FAN“ lze nastavit rychlost ventilátoru.
- V režimu „CHLAZENÍ“ stiskněte „+“ nebo „-“ pro změnu nastavené teploty. Pro úpravu rychlosti ventilátoru, stiskněte „FAN“.
- V režimu „VĚTRÁNÍ“ je zapnutý pouze ventilátor, bez chlazení nebo topení. Stiskněte „FAN“ pro nastavení rychlosti ventilátoru.
- V režimu „TOPENÍ“ stiskněte „+“ nebo „-“ pro změnu nastavené teploty. Pro úpravu rychlosti ventilátoru, stiskněte „FAN“.

Poznámka:

- Po zvolení režimu „TOPENÍ“ klimatizace zpozdí foukání vzduchu o 1-5 minut, aby se zabránilo foukání studeného vzduchu. (Skutečná doba zpoždění závisí na vnitřní teplotě okolí.)
- Teplotu lze nastavit v rozmezí 16-30°C (61-86°F).

3. Tlačítko větrání

- Toto tlačítko se používá pro nastavení rychlosti ventilátoru v tomto pořadí:

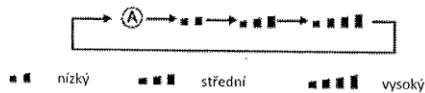

Poznámka:

- V „“ (režim auto) klimatizace automaticky zvolí správnou rychlost ventilátoru podle výchozího nastavení.











4. Tlačítko „+“

- Jedním stisknutím tlačítka „+“ zvýšíte nastavenou teplotu o 1°C (°F). Podržte tlačítko „+“ stisknuté alespoň 2 sekundy a nastavená teplota se rychleji změní. Jakmile po nastavení teploty uvolníte tlačítko „+“, indikátor teploty na klimatizaci se odpovídajícím způsobem změní. Teplotu nelze upravit v režimu „AUTO“.
- Při nastavování „ČASOVAČ ZAPNUT“ nebo „VYPNUT“ nebo „HODINY“ stiskněte „+“ pro nastavení času. Další informace hledejte v části ‚Funkce zapnutí časovače‘, ‚Funkce vypnutí časovače‘ nebo ‚Funkce hodin‘.



5. Tlačítko „-“

- Jedním stisknutím tlačítka „-“ snížíte nastavenou teplotu o 1°C (°F). Podržte tlačítko „-“ stisknuté alespoň 2 sekundy a nastavená teplota se bude rychle měnit. Jakmile uvolníte tlačítko „-“ po nastavení teploty, teplota indikátor na klimatizaci se odpovídajícím způsobem změní. Teplotu nelze upravit v režimu „AUTO“.
- Při nastavování „TIMER ON“ nebo „TIMER OFF“ nebo „CLOCK“ stiskněte tlačítko „-“ pro nastavení času. Hleďte další informace pod ‚Funkce časovače zapnutí‘ a ‚Funkce vypnutí časovače‘.



6. Tlačítko „ČASOVAČ“

- Stisknutím tlačítka „TIME“ přepnete mezi „TIMER ON“ a „TIMER OFF“. Pomocí funkce „TIMER ON“ lze nastavit čas zapnutí časovače. Když je funkce „TIMER ON“ aktivní, na dálkovém ovladači bliká symbol . Zobrazí se tento symbol „“. Stisknutím tlačítka „+“ nebo „-“ upravte nastavení „TIMER ON“. Stisknutím tlačítka „+“ nebo „-“ se nastavení zvýší nebo sníží vždy o 1 minutu. Podržte tlačítko „+“ nebo „-“ po dobu 2 sekund, nastavení času se nyní bude rychleji měnit, dokud nebude dosaženo požadovaného času. Stiskněte tlačítko „TIME“ na 5 sekund pro potvrzení nového nastavení. Symbol  přestane blikat. Zrušení „TIMER ON“: pokud byla zvolena funkce „TIMER ON“ a na dálkovém ovladači bliká symbol , stiskněte tlačítko „TIME“, dokud nezmizí symbol .
- Pomocí funkce „TIMER OFF“ lze nastavit čas pro „TIMER OFF“. Když je funkce „TIMER OFF“ aktivní, na dálkovém ovladači bliká symbol „“. Zobrazí se tento symbol „“. Stisknutím tlačítka „+“ nebo „-“ upravte nastavení vypnutí časovače. Stisknutím tlačítka „+“ nebo „-“ se nastavení zvýší nebo sníží vždy o 1 minutu. Podržte tlačítko „+“ nebo „-“ po dobu 2 sekund, nastavení času se nyní bude rychle měnit, dokud nebude dosaženo požadovaného času. Stiskněte tlačítko „TIME“ na 5 sekund pro potvrzení nového nastavení. Symbol „“ přestane blikat. Zrušení funkce „TIMER OFF“: když byla zvolena funkce „TIMER OFF“ a na dálkovém ovladači bliká symbol „“, stiskněte tlačítko „TIME“, dokud nezmizí symboly  a .

7. Tlačítko nočního režimu

Stiskněte tlačítko „SLEEP“ a rozsvítí se symbol „“. V režimu spánku se rychlost ventilátoru sníží na nejnižší hodnotu a všechna světla zhasnou. Stiskněte znovu tlačítko „SLEEP“ a symbol „“ zhasne a klimatizace bude fungovat v normálním režimu.

8. Tlačítko osvětlení

Stiskněte tlačítko „LED“, rozsvítí se symbol „“ a zapne teplé bílé světlo vnitřní jednotky, znovu stiskněte tlačítko „LED“, symbol „“ se stále zobrazuje a rozsvítí se studené bílé světlo. Stiskněte znovu tlačítko LED, symbol „“ zhasne a také zhasne osvětlení vnitřní jednotky.

Poznámka:

- Během provozu namířte vysílač signálu dálkového ovladače na přijímací jednotku. Vzdálenost mezi vysílačem signálu a přijímací jednotkou by neměla být větší než 8 metrů a mezi nimi by neměly být žádné překážky.
 - Signál dálkového ovladače může být rušen, když je v místnosti zářivka nebo bezdrátový telefon. Dálkový ovladač by měl být během provozu blízko jednotky.
 - Při výměně baterií použijte nové baterie stejného modelu. Pokud nebudete dálkový ovladač delší dobu používat, vyjměte baterie.
- Pokud je displej na dálkovém ovladači rozmazaný nebo se nezobrazuje vůbec nic, vyměňte baterie.

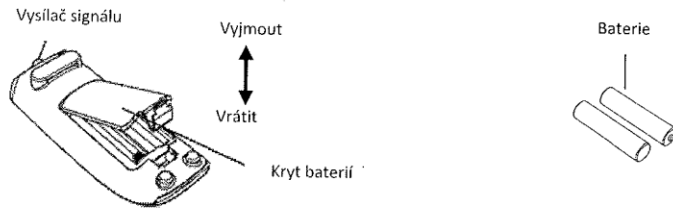
Výměna baterií v dálkovém ovladači

1. Posuňte kryt baterie prstem a otevřete kryt baterie ve směru šipky.
2. Vyměňte dvě baterie (AAA 1,5V) a ujistěte se, že poloha pólů „+“ a „-“ je správná.
3. Nasaďte zpět kryt bateriového boxu.

OVLÁDACÍ PANEĽ

Poznámka: Pokud dálkový ovladač chybí nebo nefunguje, použijte ovládací panel.

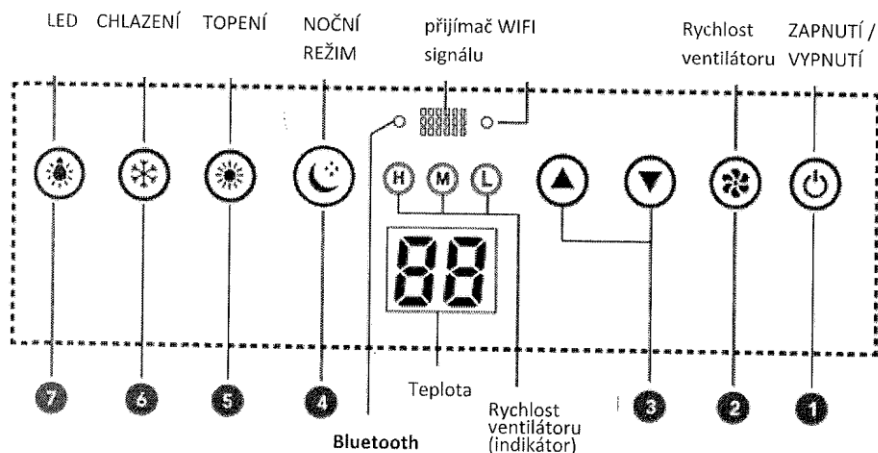

1. **Tlačítko zapnutí / vypnutí**
Provoz se spustí stisknutím tohoto tlačítka a zastaví se dalším stisknutím tohoto tlačítka.
2. **Tlačítko RYCHLOST VENTILÁTORU**
Select the fan speed LOW, MED, HIGH. The boot state is MED.
3. **▲/▼ Tlačítka**
Stisknutím tlačítka „▲“ zvýšíte nastavenou (provozní) teplotu jednotky a stisknutím tlačítka „▼“ snížíte nastavenou (provozní) teplotu jednotky. Rozsah nastavení teploty je od 16~31°C (61~88°F).
4. **Tlačítko NOČNÍ REŽIM**
Stiskněte tlačítko „SLEEP“. Indikátor se rozsvítí a spustí se noční režim. Po několika sekundách všechny indikátory na panelu zhasnou. Noční režim vypnete stisknutím libovolného tlačítka na panelu.
5. **Tlačítko TOPENÍ**
Stiskněte tlačítko „HEAT“. Rozsvítí se indikátor HEAT a spustí se režim vytápění. Stiskněte znovu tlačítko „HEAT“. Indikátor HEAT zhasne a vypne se režim vytápění.
6. **Tlačítko CHLAZENÍ**
Stiskněte tlačítko „COOL“. Indikátor COOL se rozsvítí a spustí režim chlazení. Stiskněte znovu tlačítko „COOL“. Indikátor COOL zhasne a vypne režim chlazení.
7. **Tlačítko osvětlení**
Stisknutím tohoto tlačítka zapnete nebo vypnete osvětlení displeje na vnitřní jednotce.
8. **WIFI ukazatel**
Ve výchozím stavu indikátor WIFI bliká a po úspěšném připojení k síti indikátor WIFI trvale svítí.
9. **Bluetooth ukazatel**
Ve výchozím stavu indikátor Bluetooth bliká. Když je připojení k zařízení úspěšné, indikátor Bluetooth svítí trvale.

MOBILNÍ APLIKACE

Aplikace vám umožňuje spravovat a zobrazovat informace a data o tomto produktu. Podrobné pokyny k použití naleznete v pokynech pro připojení Bluetooth nebo WiFi:



POKYNY K INSTALACI

PŘED INSTALACÍ

Vyzkoušejte jednotku se správným napájením. Viz část s pokyny k obsluze v Návodu k obsluze: Provoz a instalace. Ujistěte se, že všechny ovládací prvky fungují správně, a poté odpojte napájení jednotky.

VAROVÁNÍ

- Pohyblivé části mohou způsobit zranění. Při testování jednotky buďte opatrní. Neprovozujte jednotku s odstraněným vnějším krytem.
 - Venkovní jednotku nelze instalovat do spodního výklenku střechy vozidla. Musí být namontován na rovný povrch střechy, aby bylo zajištěno bezproblémové odvádění deště, vody z mytí auta, kondenzované vody atd. Voda by se neměla hromadit kolem venkovní jednotky. V opačném případě to způsobí poruchu nebo bezpečnostní rizika, protože voda vnikne do klimatizace.
 - K instalaci venkovní jednotky použijte dodanou montážní desku. V opačném případě může dojít k poruše nebo poškození.
- Použijte adaptér, pokud má otvor rozměr 390 mm x 390 mm nebo 400 mm x 400 mm.

KROK 1 – PŘILEPENÍ TĚSNÍČÍHO PÁSU A PĚNOVÉHO TĚSNĚNÍ NA VENKOVNÍ JEDNOTKU

1. Před nalepením těsnicího proužku a kousků pěnového těsnění na spodní stranu venkovní jednotky očistěte lepicí oblasti znázorněné na obrázku 1.
2. Vyměňte těsnicí proužek a kousky houbového těsnění z obalu, stáhněte papír na povrchu lepidla a zarovnejte je v místech přilepení, jak je znázorněno na obrázku 1. Pokud je těsnicí proužek poškozen nebo není přilepen na správné pozici, vyměňte jej za nový a řádně nalepte.
3. Zkontrolujte, zda jsou těsnicí proužky a houbičky pevně přilepeny a ujistěte se, že nespadnou.

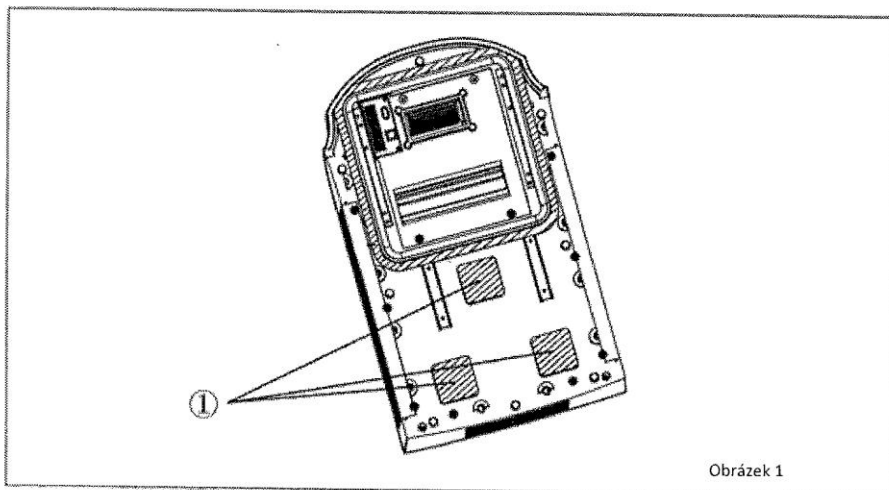

Obrázek 1

1) Pozice přilepení tří kusů pěnového těsnění

KROK 2 – VÝBĚR MÍSTA INSTALACE A INSTALACE STŘEŠNÍ KLIMATIZACE

Vaše klimatizace byla navržena pro použití v rekreačních vozidlech. Zkontrolujte střechu vozidla a zjistěte, zda unese jak střešní jednotku, tak stropní sestavu bez další podpory. Ujistěte se, že prostor potřebný pro montáž klimatizace nebude zasahovat do stávající vnitřní konstrukce stropu. Jakmile bude určeno umístění vaší klimatizace. Je nutné vyříznout vyztužený a orámovaný střešní otvor (pokud žádný otvor není) nebo můžete použít stávající větrací otvory.

VARIANTA A

Pokud je na požadovaném místě montáže klimatizace již přítomen střešní větrací otvor, je třeba provést následující kroky:

1. Odšroubujte všechny šrouby, které připevňují střešní ventilaci k vozidlu. Odstraňte odvětrávací ventil a veškeré dodatečné obložení. Opatrně odstraňte veškeré nečistoty z okolí otvoru, aby byl povrch čistý.
2. Možná bude nutné utěsnit některé otvory pro šrouby pro montáž starých střešních větracích otvorů, které mohou být umístěny mimo těsnění základny klimatizace.
3. Zkontrolujte velikost střešního otvoru, pokud je otvor menší než 380 x 380 mm, je nutné otvor zvětšit. Rozměry by měly být 380 x 380 mm, 390 x 390 mm nebo 400 x 400 mm.

VARIANTA B

Pokud není použit již existující střešní větrací otvor, musí být do střechy a stropu vozidla vyříznut nový otvor.. Buďte opatrní, protože pokud je střecha vícevrstvá, může se část střechy zaseknout. Když má otvor ve střechě a stropě správnou velikost, musí být mezi vnější střechu a strop uvnitř namontována nosná konstrukce. Zesílený rám musí splňovat následující pokyny:

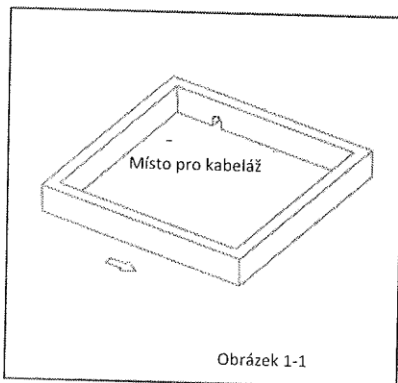

1. Musí unést hmotnost střešního klimatizačního zařízení i části konstrukce stropu.
2. Musí být schopen udržet vnější povrch střechy a vnitřní strop od sebe a podepřít je tak, aby při sešroubování střešního klimatizačního zařízení a stropní sestavy nedošlo k žádnému zborcení. Typický nosný rám je znázorněn na obrázku 1-1.
3. V rámu musí být otvor pro vedení napájecího zdroje. Protáhněte napájecí vedení rámem současně s montáží nosného rámu.

ZPŮSOB MONTÁŽE MONTÁŽNÍ DESKY

Pokud má střecha vozidla již otvor 400 x 400 mm nebo 390 x 390 mm:

- Vyberte polohu instalace klimatizace. Montážní adaptér je vhodný pro velikost otvoru 400x400mm nebo 390x390mm. Otvor 380 x 380 mm není vhodný pro instalaci adaptéru.

Způsob zpracování:

- Ujistěte se, že instalační povrch je rovný. Odstraňte všechny překážky kolem otvoru ve střeše.
- Zkontrolujte, zda na povrchu v místě instalace nejsou otvory nebo drážky. Pokud ano, utěsněte je, aby se zabránilo pronikání vody.
- Vyplňte drážku, kde se montážní deska dotýká střechy vozidla, nevytvrzeným tmelem (maximální tloušťka je 1 cm). Jakmile je montážní deska namontována na horní část vozidla, vyplňte mezeru mezi montážní deskou a střešou vozidla tmelem. Montážní deska by měl být těsně utěsněn spolu se střešou vozidla, aby se zabránilo pronikání vody.
- Nainstalujte jej do otvoru ve střeše vozidla ve směru označeném šipkou na obrázku 1-2 (směr šipky by měl směřovat k přední části vozidla).

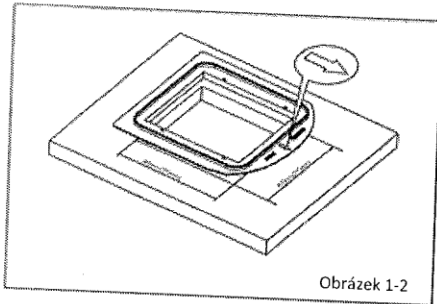

Obrázek 1-2

UPOZORNĚNÍ

1. Střešní klimatizace musí být namontována na vodorovné rovině z pohledu přední / zadní strany a z pohledu pravé / levé strany, když je vozidlo zaparkováno na rovné ploše. Obrázek 2 ukazuje maximální povolené stupně, ve kterých lze jednotku namontovat nad nebo pod úroveň vodorovné roviny.
2. Pokud je střecha vozidla nakloněná (není rovná), střešní klimatizaci nelze tedy namontovat v rámci specifikací maximálního povoleného stupně, bude nutné přidat vnější vyrovnávací podložku, aby byla jednotka vyrovnána. Typická vyrovnávací podložka je znázorněna na obrázku 3.
3. Jakmile je střešní klimatizační jednotka na střeše vyrovnána, může být mezi vnitřní stropní sestavou a stropem vyžadováno další vyrovnání. Střešní klimatizační jednotka a vnitřní stropní sestava musí být vzájemně rovnoběžné, než budou k sobě připevněny.
4. Poté, co je oblast montážního otvoru řádně připravena, odstraňte karton a přepravní podložky z okolí střešního klimatizačního zařízení. Opatrně zvedněte klimatizační jednotku na horní část vozidla. Nepoužívejte vnější plastový kryt ke zvedání. Umístěte střešní klimatizaci nad připravený montážní otvor.
5. Zašpičatělý konec (nos) krytu musí směřovat k přední části vozidla.

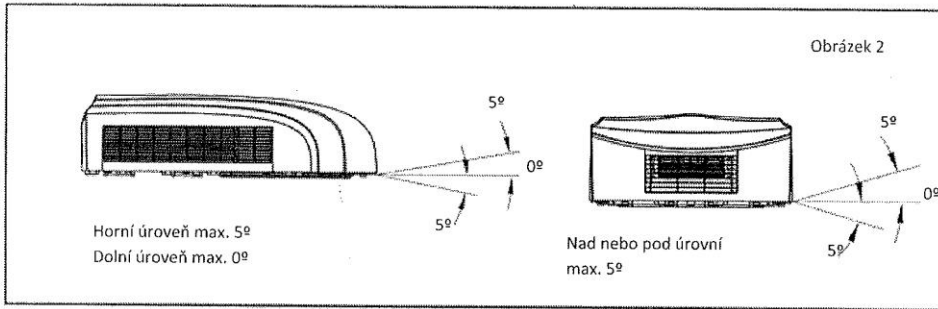

Při používání se vždy ujistěte, že je jednotka vodorovně. Jednotku lze používat pouze po krátkou dobu nad maximálním sklonem 5°, jinak může dojít k úniku kondenzované vody.

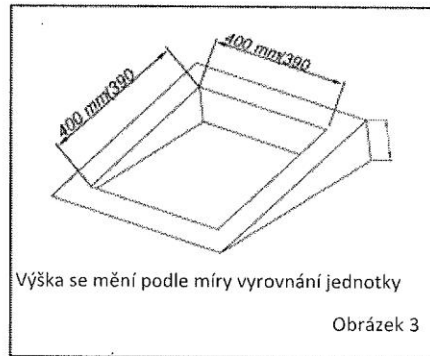

POZNÁMKA: ROZMĚRY KLIMATIZACE (STŘEŠNÍ JEDNOTKY)

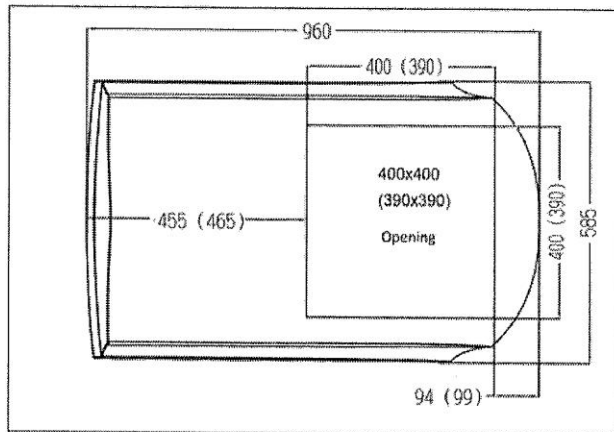

KROK 3 - MONTÁŽ VENKOVNÍ JEDNOTKY

1. Otevřete obal a vyjměte venkovní jednotku 1). Při vyjímání venkovní jednotky nezvedejte klimatizaci za mřížku výstupu vzduchu na zadní straně vnějšího pouzdra (viz obrázek 4-1).

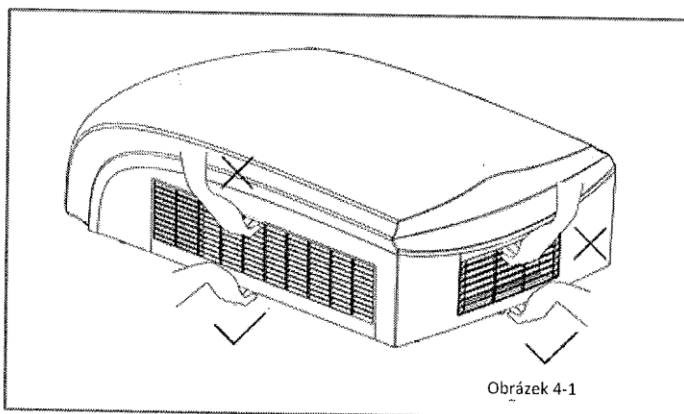

2. Instalace venkovní jednotky na montážní adapter

- Zvedněte venkovní jednotku. Je přísně zakázáno zvedat klimatizaci za vnější kryt. Nasadte jej na montážní adaptér na připravený otvor a ujistěte se, že těsnící pásek venkovní jednotky lícuje s drážkou na povrchu montážní desky. Venkovní jednotku netahejte po povrchu střechy, jinak by se těsnění mohlo uvolnit.

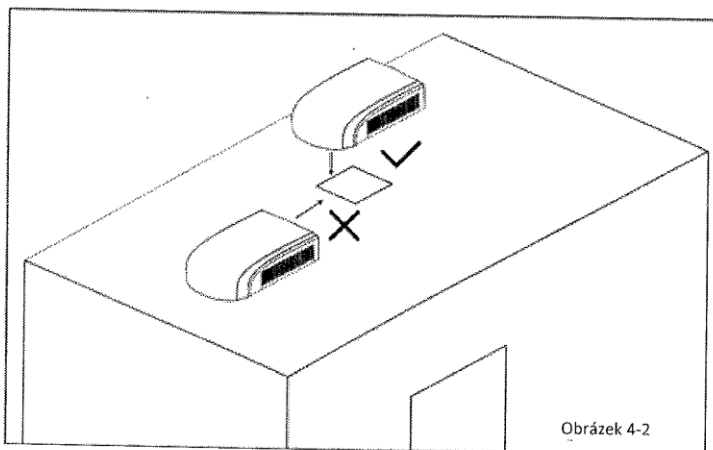

KROK 4 - INSTALACE STROPNÍ SESTAVY

DŮLEŽITÉ

Ujistěte se, že jste správně seřídili vzájemnou pozici střešní klimatizace a vnitřní stropní sestavy.
Upozornění před utažením šroubů:

1. Použitelná tloušťka střechy vozidla se pohybuje od 30 mm do 80 mm.
2. Před utažením šroubů ručně zašroubujte čtyři šrouby, ale nedotahujte je příliš silně.
3. Montážní držáky by se měly překrývat s povrchem stropu vozidla. Utáhněte šrouby do kříže a ujistěte se, že otvory pro šrouby líčují s otvory v adaptéru. Maximální točivý moment na šroubech (4) je 1,8Nm. (Viz obrázek 5)

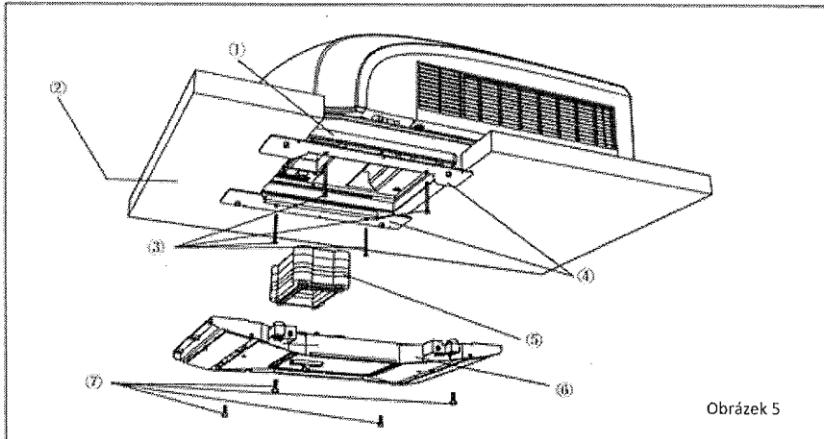

Obrázek 5

- 1) Plastový adaptér
- 2) Tloušťka střechy vozidla je 30-80 mm
- 3) 4 šrouby (maximální točivý moment je 1,8 Nm)
- 4) Podpěra
- 5) Vzduchovody
- 6) Rám pro potrubí
- 7) 4 šrouby

Aby byla zajištěna správná instalace, je třeba provést následující pokyny krok za krokem v následujícím pořadí:

1. Opatrně vyjměte stropní sestavu z kartonu
2. Demontujte stropní mřížku ze stropní sestavy.
3. Poté přeneste venkovní jednotku na střechu vozidla a zarovnejte ji s otvory na horní části vozidla. K montáži venkovní jednotky použijte 2 sady montážní desky a 4 šrouby (viz obr. 5).
4. Montážní šrouby musíte začít šroubovat ručně, abyste se vyhnuli stržení závitu. **NEZAČÍNEJTE ŠROUBOVAT ŠROUBY VZDUCHOVOU PISTOLÍ.** Montážní šrouby by měly být poté utaženy, a to tak, jakmile je těsnění základny rovnoměrně stlačeno.
5. Před instalací sestavy vzduchového potrubí vnitřní jednotky klimatizace rekreačního vozidla sestavte vrstvy pěnového těsnění podle tloušťky horní části vozidla. Nejprve sestavu vyzkoušejte než dojde k její montáži. Přilepte sestavu houbového těsnění a pěny oboustrannou lepicí páskou (připravenou uživatelem) (viz obr. 5-1, 5-2).
6. Namontujte sadu pěnového těsnění na sestavu vzduchového potrubí. Pomocí 4 šroubů upevněte sestavu vzduchového potrubí na montážní desku. Po připojení venkovní jednotky k vnitřní jednotce zkontrolujte, zda se sada pěnového těsnění neuvolnila (viz obr. 5).

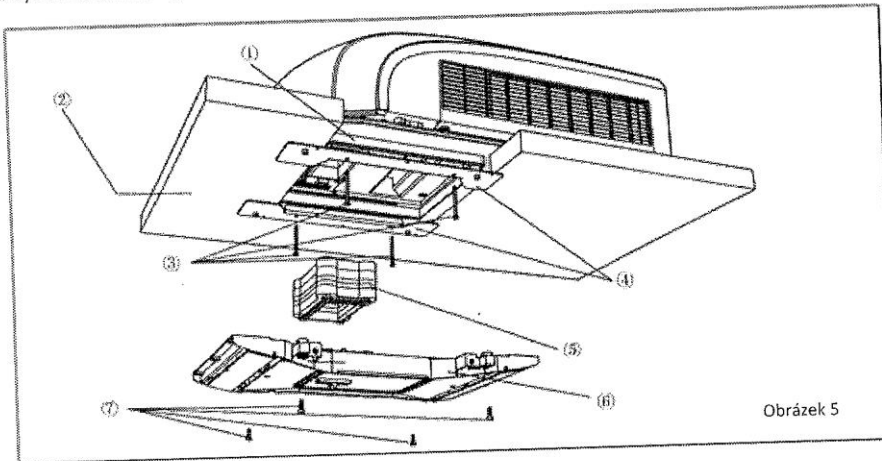

Obrázek 5

- ① plastový adapter
- ② Tloušťka střechy vozidla je od 30 mm do 80 mm
- ③ 4 šrouby (Max. krouticí moment je od 1,8 Nm)

- ④ Podpěra
- ⑤ Vzduchovody
- ⑥ distributor vzduchu
- ⑦ 4 šrouby

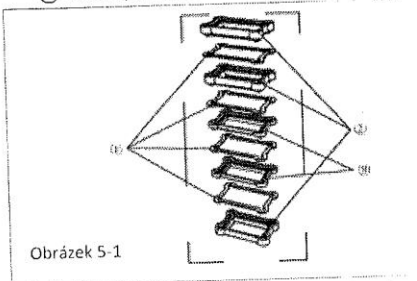

Obrázek 5-1

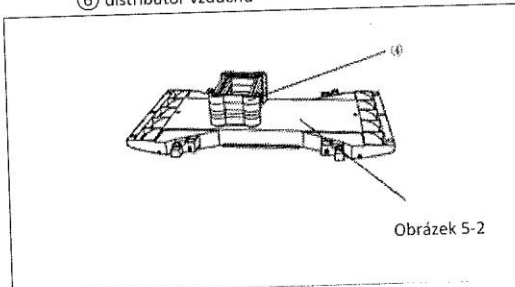

Obrázek 5-2

- ① Pěna (4mm)
- ② Pěna (20mm)
- ③ Pěna (10mm)
- ④ Pěna
- ⑤ Distributor vzduchu

ELEKTRICKÉ VEDENÍ

KROK 5-ELEKTRICKÉ ZAPOJENÍ

VEDENÍ VODIČŮ 220-240V AC

VAROVÁNÍ: Před prováděním jakékoli práce na jednotce se ujistěte, že je odpojeno veškeré napájení jednotky, abyste předešli případnému úrazu elektrickým proudem nebo zranění a/nebo poškození zařízení. Poté, co je montážní rám stropu řádně připevněn ke střešní klimatizaci, musí být provedena následující elektrická připojení.

1. Jak je znázorněno na obr. 6, venkovní jednotka má dvě sady výstupních vodičů, kterými jsou napájecí kabel (vysokoproudý) a vodiče řídicího signálu. První by měl být připojen přímo k napájecí svorce, zatímco druhý by měl být připojen k vodiči řídicího signálu vnitřní jednotky.
2. Jak je znázorněno na obr. 7, vnitřní jednotka má 1 sadu vodičů řídicího signálu s celkem 1 kabelovými svorkami.
3. Jak je znázorněno na obr. 8, připojte kabelové svorky vnitřní a venkovní jednotky. Poté použijte kus pěnového těsnění k zabalení svorek kabeláže dohromady, přičemž každá svorka je samostatně obklopena těsněním. Zamezte vzniku mezer mezi jednotlivými dráty.
4. Jak je znázorněno na obr. 9, připojte externí napájecí kabel ke kabelu vyhrazenému na RV.

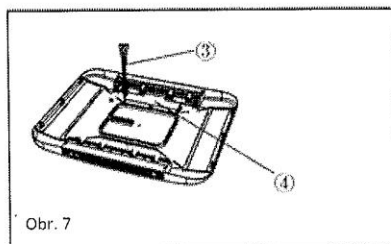
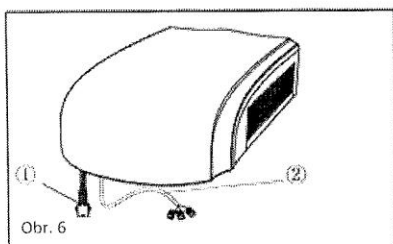

1) Venkovní propojovací kabel 2) Venkovní elektrický kabel 3) Vnitřní elektrický kabel 4) Deska displeje

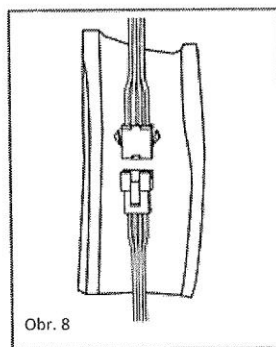
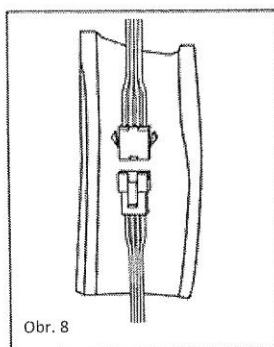

Použijte kus tepelné izolace, jak je znázorněno na obrázku 8, k uzavření svorek vodičů. Izolovaný plášť zakryjte a upevněte stahovacími páskami po stranách.

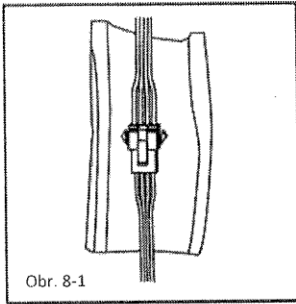

Obr. 8-1

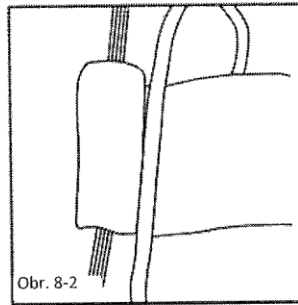

Obr. 8-2

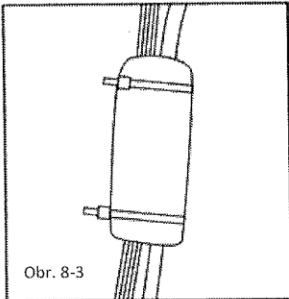

Obr. 8-3

POZNÁMKA

1. Stahovací pásky musí být připevněny k oblasti s houbovým těsněním i tepelně izolačním pláštěm;
2. Před instalací předního panelu vnitřní jednotky umístěte tepelně izolační plášť na horní část vzduchového potrubí.

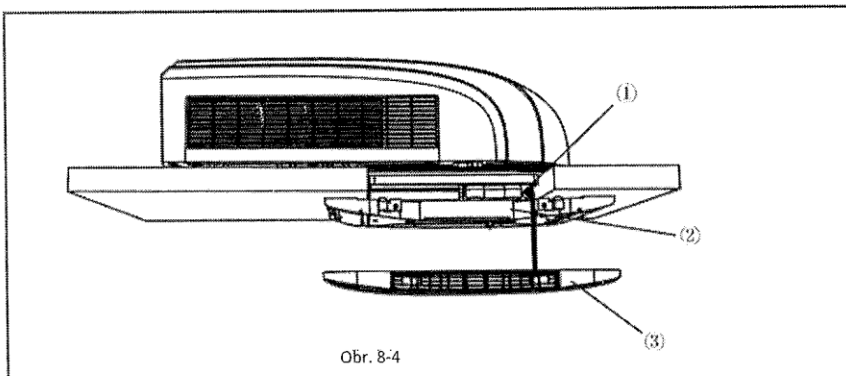

Obr. 8-4

1) Izolační plášť 2) Vzduchovod 3) Vnitřní panel

DOKONČENÍ INSTALACE

KROK 6 DOKONČENÍ INSTALACE

Pro dokončení instalace a provedení kontroly systému je potřeba provést následující kroky:

1. Připevněte stropní mřížku ke vzduchovodu stropní sestavy pomocí 4 šroubů. (viz obrázek 9).
2. Namontujte vzduchový filtr a mřížku sání vzduchu.
3. Zapněte napájení a zkontrolujte funkčnost jednotky.
4. Pokud je po sestavení vnitřní jednotky mezera mezi panelem a horní částí vozidla nerovnoměrná, požádejte výrobce, aby ji upravil podle stavu sestavy.

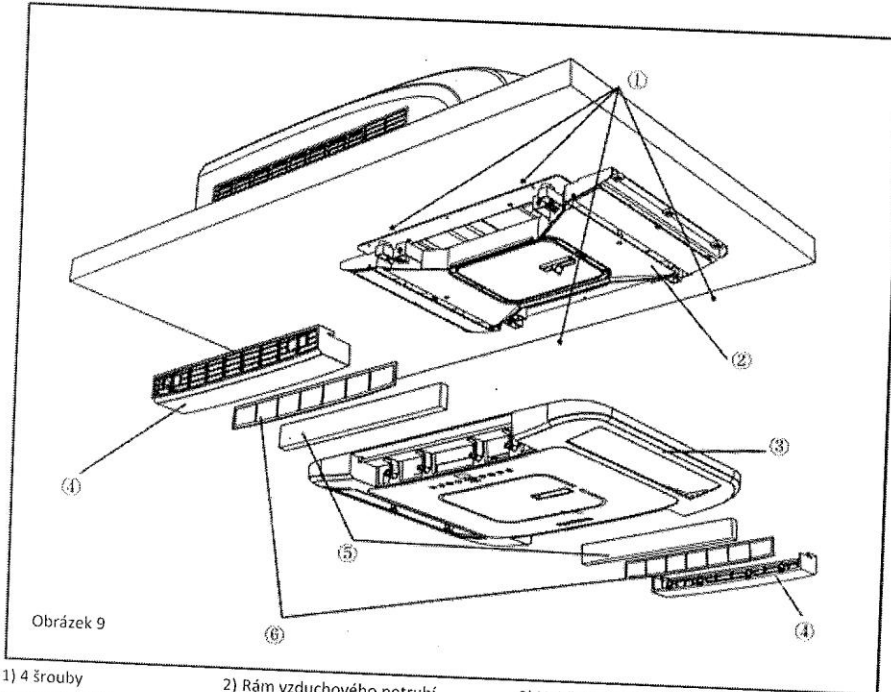

Obrázek 9

- | | | |
|------------------|----------------------------|------------------|
| 1) 4 šrouby | 2) Rám vzduchového potrubí | 3) Vnitřní panel |
| 4) Přední mřížka | 5) HEPA filtr | 6) Mřížka |

DEMONTÁŽ

Při instalaci vnitřní skořepiny věnujte pozornost upevnění předních a zadních upevňovacích prvků, jak je znázorněno na obrázku, stisknutím vnitřní skořepiny 1,2,3,4,5,6.

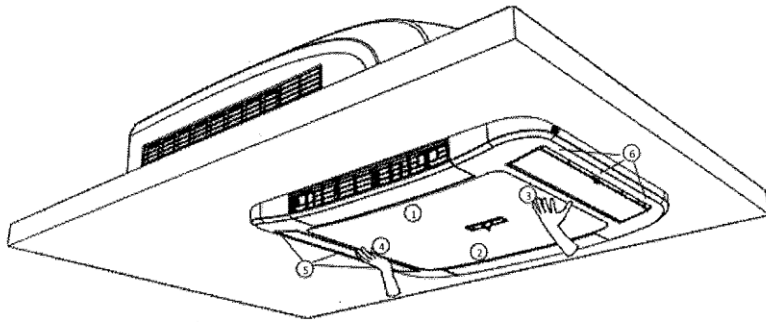

Při vyjímání vnitřního pouzdra pomocí šroubováku opatrně vypáčejte pozice 3 a 4 a zatažením za vnitřní pouzdro vyjměte vnitřní pouzdro.

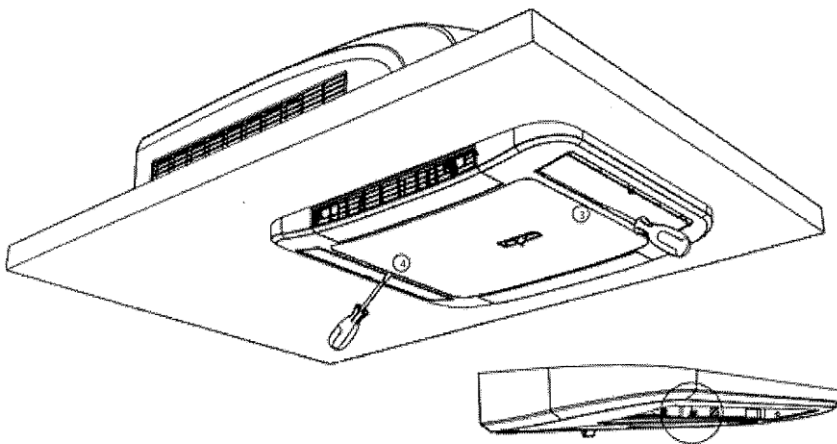

Zvětšené schéma pozice 3 a 4

ŘEŠENÍ PROBLÉMŮ

PRŮVODCE ŘEŠENÍ PROBLÉMŮ

Máte-li problémy s klimatizací pro rekreační vozidlo, prostudujte si tuto příručku, než se obrátíte na servisního partnera.

PROBLÉM	MOŽNÁ PŘÍČINA	ŘEŠENÍ
Jednotku nelze spustit	Jednotka nemusí být správně připojena ke zdroji napájení.	Zkontrolujte napájení vozidla a ujistěte se, že je správně dodáno.
Jednotka nemůže vychladit místnost	Střešní klimatizace není ve vodorovné poloze.	Když je vozidlo zaparkované, namontujte střešní klimatizaci co nejrovněji zepředu dozadu a ze strany na stranu. Ujistěte se, že montáž klimatizace je správná a rovná.
	Nastavení teploty je příliš vysoké.	Nastavte dálkový ovladač na nižší teplotu.
	Vzduchový filtr je znečištěný.	Vyjměte a vyčistěte filtr
	Místnost byla velmi horká již před zapnutím jednotky.	Ponechejte přístroje dostatečnou dobu, aby místnost vychladla.
Jednotka vydává hluk	Z jednotky je slyšet cvakání a bublání.	Tyto zvuky jsou během provozu jednotky normální.
Uvnitř jednotky kape voda	Těsnění základové vany nebylo rovnoměrně stlačeno.	Montážní šrouby by měly být utaženy rovnoměrně stlačením těsnění základny.
Jednotka má na výměnících led nebo námrazu	Uvnitř je nízká teplota.	Zvolte režim FAN při VYSOKÉ rychlosti ventilátoru.
	Filtr je špinavý.	Vyjměte a vyčistěte filtr

CHYBOVÉ KÓDY

Pokud je stav klimatizace abnormální, indikátor teploty na vnitřní jednotce bude blikat a zobrazí odpovídající chybový kód. Identifikaci chybového kódu naleznete v níže uvedeném seznamu.



Vnitřní displej

Výše uvedený diagram indikátorů je pouze orientační. Skutečný indikátor a polohu najdete u skutečného produktu.

CHYBOVÝ KÓD	ŘEŠENÍ	
PL	Napájecí napětí je příliš nízké. Zkontrolujte, zda je napětí správné. Může být odstraněn po restartování jednotky. Pokud ne, požádejte o servis kvalifikované odborníky.	
E1/E2/E3/E4/EC	Pro servis kontaktujte kvalifikované odborníky.	
EE	Něco blokuje mřížku přívodu vzduchu vnitřní jednotky a způsobuje abnormální proudění vzduchu do vnitřní jednotky	Zkontrolujte, zda něco neblokuje mřížku sání vzduchu, a odstraňte ji.
	HEPA filtr je příliš znečištěný a způsobuje abnormální proudění vzduchu	Vyměňte HEPA filtr za nový
	Když je jednotka v režimu chlazení, okolní pracovní teplota je příliš nízká	Pomocí dálkového ovladače nebo aplikace přejděte do režimu ventilátoru Režim chlazení použijte, když je okolní teplota vyšší

Poznámka: Pokud existují jiné chybové kódy, obraťte se na kvalifikované odborníky se žádostí o servis.

ČINNOSTI BĚŽNÉ ÚDRŽBY

ČINNOST	FREKVENCE
Vyčistěte filtr a HEPA (může být nutné častější čištění v závislosti na kvalitě vzduchu)	Doporučuje se vyměnit HEPA po jednom roce používání.

JAK VYJMOUT VZDUCHOVÝ FILTR

Vytáhněte mřížku přívodu vzduchu rukou ve směru šipky a vyjměte sítku a HEPA filtr.

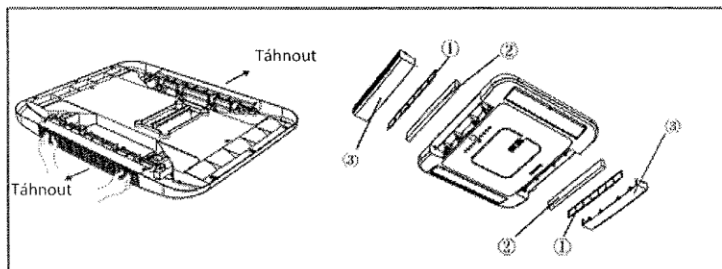

- ① Mřížka ② HEPA-filtr ③ Mřížka přívodu vzduchu

JAK ČISTIT VZDUCHOVOU SÍTKU A HEPA-FILTR

Prach ze vzduchových filtrů omyjte čistou vodou nebo filtr vysajte elektrickým domácím vysavačem. Vyčistěte HEPA domácím elektrickým vysavačem. Pokud zjistíte, že je HEPA špinavý a po vyčištění jej nelze použít, musíte kontaktovat výrobce a objednat si nový HEPA filtr, aby jej bylo možné vyměnit.

VAROVÁNÍ

NEDODRŽENÍ POKYŇŮ MŮŽE ZPŮSOBIT VÁŽNÉ ZRANĚNÍ OSOB

1. Nedotýkejte se svorek kondenzátoru, kondenzátor může mít stále vysoké napětí, i když je napájení vypnuté.
2. Buďte opatrní při údržbě chladicího systému, který má vysoký vnitřní tlak.
3. Neblokujte filtr a vnitřní přívod vzduchu, aby se zabránilo úniku vody.

**RECYKLACE**

Tento výrobek je označen symbolem selektivního třídění pro odpad z elektrických a elektronických zařízení. To znamená, že s tímto výrobkem musí být zacházeno v souladu s evropskou směrnicí (2012/19/EU), aby bylo možné jej recyklovat nebo demontovat, aby se minimalizoval jeho dopad na životní prostředí. Další informace vám poskytne místní nebo regionální úřad. Elektronické produkty, které nejsou zahrnuty do procesu selektivního třídění, jsou potenciálně nebezpečné pro životní prostředí a lidské zdraví kvůli přítomnosti nebezpečných látek.

PROHLÁŠENÍ O SHODĚ

Gimeg Nederland B.V. tímto prohlašuje, že zařízení RTA-2500L splňuje všechny základní požadavky a další příslušné předpisy uvedené v evropské směrnici pro rádiová zařízení (2014/53/EU), elektromagnetické kompatibilitě (2014/30/EU) a směrnici o nízkém napětí (2014/35/EU). Pokud požadujete úplné prohlášení o shodě, můžete se obrátit na adresu uvedenou na zadní straně tohoto návodu.